

PLIEGO DE BASES Y CONDICIONES PARTICULARES (*)

EDUC.AR SOCIEDAD DEL ESTADO

1. PROCEDIMIENTO DE SELECCION

Tipo: CONTRATACION DIRECTA	Nº 121	Ejercicio: 2012
Clase: SIN CLASE		
Modalidad: SIN MODALIDAD		

Expediente Nº 164/2012/EDUC.AR-CANAL ENCUENTRO

Rubro Comercial: 58 – SERVICIOS COMERCIALES

Objeto de la contratación: **ADQUISICION DE MOBILIARIO PARA CANAL ENCUENTRO, PAKAPAKA Y TECNOPOLIS TV.**

2. PRESENTACION DE OFERTAS

Lugar / Dirección	Plazo y Horario
Educ.ar S.E – Av. Comodoro Rivadavia 1151, Mesa de Entradas, Ciudad Autónoma de Buenos Aires, CP (1429).	Días hábiles entre 11:00 y 16:00hs, hasta la fecha y hora fijadas para el acto de apertura.

3. ACTO DE APERTURA

Lugar /Dirección	Día y Hora
Educ.ar S.E –AV. Comodoro Rivadavia 1151, Coordinación de Compras y Contrataciones, Ciudad Autónoma de Buenos Aires, CP (1429).	El día 16/03/2012 a las 16:00 hs.

(*) El Pliego de Bases y Condiciones particulares de esta contratación se puede consultar en <http://portal.educ.ar/acercade> y el Pliego de Bases y Condiciones Generales (aprobado por Acta de Directorio Nº 60), se encuentra disponible en <http://portal.educ.ar/acercade/compras/pliego-unico-de-bases-y-condic/>.

4. ESPECIFICACIONES TECNICAS

Objeto: Se requiere la provisión de los trabajos especificados en el Anexo II de Especificaciones Técnicas del presente pliego.

5. PLIEGO DE CONDICIONES PARTICULARES

a. Forma de Cotización Requerida: Deberá cotizarse por escrito a máquina o en procesador de texto sin excepción utilizando la Planilla de Cotización que se adjunta como Anexo “I” a la presente La forma de cotización deberá ser por renglón separado. Todos los precios cotizados se consignarán en Pesos, incluyendo el Impuesto al Valor Agregado (I.V.A.) como precios finales, con el impuesto incorporado. Asimismo deberá completar lo datos indicados en el Anexo I, sin excepción.

b. Presentación de las propuestas: Las propuestas se presentarán en sobre cerrado y pegado, que deberá entregarse personalmente en la Coordinación de Compras y contrataciones de Educ.ar S.E., sita en Av. Comodoro Rivadavia 1151, (Código Postal Nº 1429), de la Ciudad Autónoma de Buenos Aires, en días hábiles en el horario de 11 a 16 horas y hasta el horario establecido en el acto de apertura, donde se realizará el acto de apertura correspondiente. En su interior deberán incluirse:

- *Pliego de bases y condiciones particulares completo con firma y aclaración y sello del oferente.*
- *Anexo I con Planilla de cotización con la propuesta económica, de acuerdo a los requisitos previstos en las especificaciones técnicas.*
- *Anexo II, con firma y aclaración del oferente y completar los datos solicitados en el Anexo I, requisito sin excepción.*
- *Anexo III o IV según corresponda, con firma y aclaración del oferente.*
- *Toda la documentación que acredite personería tanto persona física como jurídica con firma, aclaración y sello del oferente.*
- *Para acreditar personería en persona física, deberá acompañar copia de DNI.*
- *Para acreditar personería como persona jurídica, deberá acompañar copia del estatuto social, ultimas actas, copia de DNI del firmante y poder si corresponde conjuntamente con la documentación antes mencionada.*
- *Constancia de Inscripción en AFIP vigente, tanto para persona física como jurídica.*



“2012 - Año de Homenaje al doctor D. Manuel Belgrano”

- *Certificado fiscal para contratar vigente según la resolución general AFIP N° 1814 de fecha 11/1/2005.*
- *Comprobante de adhesión al régimen de facturación en línea/electrónica.*
- *Toda la documentación detallada en el pliego de bases y condiciones generales de Educ.ar S.E. con firma, aclaración y sello del oferente.*

c. Defectos de Presentación: Toda raspadura y/o enmienda deberá ser salvada indefectiblemente por el oferente en su propuesta, ratificando con su firma la misma. Para el caso de errores u omisiones que, a exclusivo criterio de la Sociedad, resulten meramente formales y que resulten subsanables, se brindará un plazo de 48 horas al presentante para su adecuación a las formalidades requeridas.

d. Mantenimiento de la oferta: treinta (30) días, renovables automáticamente por periodos de treinta (30) días, salvo retracción de la oferta presentada con diez (10) días de antelación, al inicio de cada nuevo período de treinta (30) días.

6. Garantías:

La no constitución de la Garantía de Oferta en los términos establecidos en el Pliego de Bases y Condiciones Generales, torna a dicha oferta inadmisibile.

La no constitución por parte del Proveedor adjudicado de la Garantía de Cumplimiento del Contrato en los términos establecidos en el Pliego de Bases y Condiciones Generales, faculta a Educ.ar S.E. a dejar sin efecto dicha adjudicación, sin lugar a indemnización o reclamo alguno a favor de los interesados u oferentes.

Garantía de Oferta: Se presentará junto con la oferta (en original y fotocopia simple, en su caso), por un valor equivalente al cinco por ciento (5%) del total ofertado pudiendo presentarse: en efectivo, mediante depósito en la cuenta de Educ.ar S.E. o giro postal bancario; con cheque certificado contra entidad bancaria, con preferencia del lugar donde se realice la contratación o el domicilio de Educ.ar S.E.; con aval bancario u otra fianza a satisfacción de Educ.ar S.E. constituyéndose el fiador en deudor solidario, liso y llano y principal pagador con renuncia a los beneficios de división y excusión en los términos del 2013 del Código Civil, así como el beneficio de interpelación judicial previa; o con seguro de caución mediante pólizas aprobadas por la Superintendencia de Seguros de la Nación, extendidas a favor de Educ.ar S.E. con domicilio en Saavedra 789 5º piso y con pagarés a la vista suscriptos por quienes tengan el uso de la firma social o actuaren con poderes suficientes, cuando el monto de la garantía no supere los \$5.000,00. En el caso de póliza de seguro de caución las relaciones entre el Tomador y el Asegurador se rigen por lo establecido en la solicitud accesoria a esta póliza, cuyas disposiciones no podrán ser opuestas al Asegurado. Los actos, declaraciones, acciones u omisiones del Tomador de la



“2012 - Año de Homenaje al doctor D. Manuel Belgrano”

póliza, incluida la falta de pago del premio en las fechas convenidas, no afectarán en modo alguno los derechos del Asegurado frente al Asegurador. La utilización de esta póliza implica ratificación de los términos de la solicitud.

Garantía de cumplimiento: El adjudicatario deberá integrar la garantía de cumplimiento del contrato equivalente al (10%) del monto total adjudicado, dentro del término de ocho (8) días de recibida la Orden de Compra. Vencido dicho plazo se rescindiré el contrato con la pérdida de la garantía de la oferta.

La garantía de cumplimiento se podrá constituir en efectivo, mediante depósito en la cuenta de Educ.ar S.E. o giro postal bancario; con cheque certificado contra entidad bancaria, con preferencia del lugar donde se realice la contratación o el domicilio de Educ.ar S.E.; con pagarés a la vista suscriptos por quienes tengan el uso de la firma social o actúen con poderes suficientes, cuando el monto de la garantía no supere los \$5.000,00.; con aval bancario u otra fianza a satisfacción de Educ.ar S.E. constituyéndose el fiador en deudor solidario, liso y llano y principal pagador con renuncia a los beneficios de división y excusión en los términos del 2013 del Código Civil, así como el beneficio de interpelación judicial previa; o con seguro de caución mediante pólizas aprobadas por la Superintendencia de Seguros de la Nación, extendidas a favor de Educ.ar S.E. con domicilio en Saavedra 789 5º piso. En el caso de póliza de seguro de caución las relaciones entre el Tomador y el Asegurador se rigen por lo establecido en la solicitud accesoria a esta póliza, cuyas disposiciones no podrán ser opuestas al Asegurado. Los actos, declaraciones, acciones u omisiones del Tomador de la póliza, incluida la falta de pago del premio en las fechas convenidas, no afectarán en modo alguno los derechos del Asegurado frente al Asegurador. La utilización de esta póliza implica ratificación de los términos de la solicitud.

7. De la Adjudicación

La adjudicación será por renglón separado y recaerá en aquella oferta que brinde total cumplimiento de las especificaciones técnicas solicitadas, los requisitos mencionados en el presente pliego, considerando fundamentalmente las garantías de calidad de los trabajos, determinando así la oferta más conveniente para Educ.ar S.E. En caso de igualdad de ofertas, se procederá conforme lo establecido en la reglamentación de la Ley N° 22.431, artículo 8 bis.

8. Observación sobre admisibilidad de ofertas:

Se desestimarán las ofertas de proveedores que hayan caído en incumplimientos en trabajos anteriores con Educ. ar.

9. Facultad de Educ.ar S.E.:

Educ.ar podrá dejar sin efecto, el procedimiento de contratación en cualquier momento anterior al perfeccionamiento del contrato, sin lugar a indemnización alguna en favor de los interesados, oferentes o adjudicatarios.

10. Moneda de cotización y de pago:

La moneda de curso legal en el país.

11. Material con Errores y/o Defectuosos:

A. Educ.ar S.E., practicará controles de calidad sobre la entrega que realice el Adjudicatario. En caso de detectarse fallas de calidad, el Adjudicatario, deberá reponer las unidades defectuosas y Educ.ar S.E., se reserva el derecho a emitir una Nota de Débito por el 10% del total de la factura correspondiente a la entrega parcial defectuosa, en concepto de resarcimiento.

B. Si el Adjudicatario incurriera en forma reiterada por tercera vez en entregas con errores, Educ.ar S.E. podrá rescindir unilateralmente el contrato sin que ello genere derecho a reclamo alguno por parte del Proveedor. Educ.ar S.E., podrá conservar los bienes recibidos y aceptados por estar en condiciones y procederá a la devolución de aquellos que no cumplan los requisitos de calidad y/o corrección, quedando el Proveedor obligado a confeccionar la Nota de Crédito correspondiente por los materiales devueltos. La Factura no será abonada hasta tanto no se reciba la Nota de Crédito correspondiente, a los efectos de regularizar la devolución realizada.

12. Mora, Multa, Sanciones, Penalidades:

a) En caso que el Adjudicatario no cumpliera cualquiera de las entregas pautadas estipuladas dentro del plazo establecido en el presente Pliego de Bases y Condiciones, Educ.ar S.E. emitirá una Nota de Débito por el equivalente al 1% del monto de la Orden de Compra por cada día de mora en concepto de resarcimiento. La mora será automática, desde la fecha del incumplimiento, sin intimación previa alguna.

b) Si el adjudicatario no brindara correctamente los elementos requeridos en la presente licitación, Educ.ar S.E. podrá rescindir unilateralmente el contrato, sin que ello genera derecho a reclamo alguno por ningún concepto por parte del Proveedor adjudicatario.

Las multas serán de aplicación automática, sin necesidad de notificación expresa.

c) Los importes de las multas a aplicarse se deducirán directamente de los saldos pendientes de pago a favor del Adjudicatario por este contrato. En el supuesto de resultar éstos insuficientes Educ.ar S.E. podrá afectar a tal fin cualquier otra suma que tuviere como crédito el Adjudicatario, afectando en última instancia la Garantía.

d) Educ.ar S.E. podrá por causa fundada en la falta de conformidad de los productos entregados por el Adjudicatario, declarar rescindido el contrato sin necesidad de interpelación judicial o extrajudicial, con pérdida de la garantía de cumplimiento del contrato, sin perjuicio de ser responsable el proveedor por los daños y perjuicios que sufiere Educ.ar S.E.

13. Facturación, Recepción y Pago:

A. El total ofertado por la empresa que resulte adjudicada le será pagado de la siguiente forma:

- La factura por la totalidad del importe adjudicado será cancelado dentro de los DIEZ (10) días hábiles siguientes de la aprobación por escrito de EDUCAR a través de la Coordinación de Arquitectura de Educ.ar .S.E, al finalizar la entrega de la totalidad de los elementos requeridos.

La factura será entregada en Av. Comodoro Rivadavia 1151 C.A.B.A.. Las mismas deberán contar con la recepción definitiva de la Coordinación Técnica, quien verificará la correcta entrega en tiempo y forma del material objeto de la presente contratación, como así también de la calidad del producto.

B .La factura deberá ser emitidas observando los requisitos de la legislación vigente y volcando en las mismas los números de expediente y orden de compra emitida por Educ.ar S.E. sin excepción.

C. Todos los pagos serán realizados en el domicilio de Educ.ar S.E. ubicado en Av. Comodoro Rivadavia 1151 de la Ciudad Autónoma de Buenos Aires, previa presentación por parte de la adjudicataria de la factura pertinente, que deberá ser emitida observando los requisitos de la legislación vigente y poseer la conformidad de Educ.ar S.E. y volcando en la misma número de orden de compra, número de licitación, número de expediente y objeto de facturación sin excepción.

D. Se exigirán el cumplimiento de las resoluciones generales de AFIP 2853/10 y 2973/10, en materia de facturación electrónica.

E. Los pagos será efectuado a través de la emisión de cheques cruzados a nombre del adjudicatario, con la cláusula no a la orden. En caso que el trámite sea realizado por una persona autorizada por el adjudicatario, la misma deberá presentar la autorización expresa emitida por el proveedor que identifique nombre, apellido y DNI.

F. Los pagos se efectuarán en la Administración de Educ.ar S.E., Av. Comodoro Rivadavia 1151 CABA, los días jueves de 10:30 horas a 13:00 horas.

G. EDUC.AR S.E. no autorizará ningún pago originado en el presente contrato al CONTRATADO/PROVEEDOR que no se encuentre inscripto en la AFIP en la categoría correspondiente a su ingresos, lo cual será verificado por la Contaduría después de la presentación de la factura. Si se detectare una falta en este sentido, se le comunicará al CONTRATADO/PROVEEDOR, quien bajo su exclusiva responsabilidad e interés, podrá realizar ante la AFIP el trámite correspondiente a su



“2012 - Año de Homenaje al doctor D. Manuel Belgrano”

recategorización y presentar nueva factura. En tal caso, el plazo contractualmente previsto para el pago comenzará a computarse a partir de esta fecha.

H. Se comunica a los Proveedores que por la Resolución General N° 3067 (A.F.I.P.), complementaria del Régimen Simplificado para Pequeños Contribuyentes (R.S.), “los sujetos adheridos al Régimen Simplificado para Pequeños Contribuyentes (RS), que por sus ingresos brutos anuales, las magnitudes físicas y el monto de los alquileres devengados anualmente, encuadren en las categorías establecidas como H, I, J, K y L previstas en el Artículo 8° del Anexo de la Ley N° 24.977, sus modificatorias y complementarias, texto sustituido por la Ley N° 26.565, y realicen operaciones de compraventa de cosas muebles, locaciones y prestaciones de servicios, locaciones de cosas y obras o perciban señas o anticipos que congelen el precio, deberán emitir comprobantes electrónicos originales, en los términos de la Resolución General N° 2485, sus modificatorias y complementarias, a los fines de respaldar todas sus operaciones en el mercado interno. No obstante, quedan eximidos de dar cumplimiento a lo dispuesto en dicha norma respecto de la adhesión al régimen. Aquellos sujetos que a la fecha de publicación de la presente se encuentren en alguna de las categorías mencionadas en el primer párrafo de este artículo y que con posterioridad, en virtud de la recategorización cuatrimestral dispuesta por el Artículo 9° de la ley, deban encuadrarse en una categoría inferior, continuarán alcanzados por el régimen especial que se implementa por esta resolución general. Las disposiciones de dicha resolución entrarán en vigencia a partir del día 31 de marzo de 2011 inclusive, resultando de aplicación para las solicitudes de autorización para la emisión de comprobantes electrónicos que se efectúen desde el día 1° de mayo de 2011, inclusive. Los párrafos transcritos corresponden al artículo 1° de la Resolución General N° 3067 (A.F.I.P.). Se recomienda la lectura del texto completo (B.O. N° 32.118 del 2011-03-29).

14. Plazo y lugar de entrega:

Los artículos solicitados deberán ser entregados dentro de los 15 (quince) días corridos de la notificación fehaciente de la orden de compra al adjudicatario en Comodoro Rivadavia 1151 - CABA.

15. Consultas:

Deberán ser efectuadas por nota presentada en la sede de Canal Encuentro de Educ.Ar. S.E., Av. Comodoro Rivadavia 1151, Ciudad Autónoma de Buenos Aires teléfono N° 4784-4000 hasta 48 hs. antes del límite establecido para la presentación de ofertas en el horario de 11 A 16 hs. Los interesados deberán denunciar junto con su oferta, la dirección de correo electrónico a la que podrán realizarse todas las comunicaciones que resulten pertinentes sin excepción.

16. La presentación de la oferta significará por parte del Oferente la conformidad y aceptación de las cláusulas del pliego de bases y condiciones particulares, del Pliego de especificaciones Técnicas y del pliego de bases y condiciones generales que rigen la presente contratación.

17. OBSERVACIONES GENERALES

1. No será necesario presentar garantías en los siguientes casos: a) Contrataciones con entidades estatales (del sector público nacional, provincial y municipal), entes públicos no estatales y organismos multilaterales; b) Adquisiciones de derechos de emisión y/o exhibición y/o de derechos de autor cuando los usos y costumbres de ese mercado no lo tengan claramente establecidos y/o el requerimiento de garantía actúe en desmedro de las mejores condiciones contractuales para Educ.ar S.E.; c) En las contrataciones de avisos publicitarios y d) Cuando el monto de la garantía no fuere superior a pesos dos mil quinientos (\$ 2.500).

2. Todo conflicto que pueda presentarse entre el presente pliego y el Pliego de Bases y Condiciones Generales se resolverá en favor del presente.

3. El dictamen de evaluación de las ofertas deberá comunicarse a todos los oferentes por nota con constancia de recepción o por cualquier otro medio que acredite su conocimiento por parte del oferente. Los interesados podrán impugnarlo dentro de los dos (2) días de notificados. Durante ese término el expediente se pondrá a disposición de los oferentes para su vista. Como requisito previo para impugnar los oferentes deberán acompañar una garantía equivalente al tres por ciento (3 %) del monto por ellos cotizado para el renglón o renglones objeto de impugnación. La garantía será devuelta a los impugnantes si la impugnación fuera resuelta favorablemente. En caso contrario, la perderán a favor de Educ.ar S.E.

4. Para el caso de errores u omisiones que a exclusivo criterio de la Sociedad, resulten meramente formales y que resulten subsanables, se brindará un plazo de 48 horas a la interesada para su adecuación a las formalidades requeridas.

5. La Adjudicación será resuelta por el Gerente General de Educ.ar S.E. y será notificada fehacientemente al adjudicatario dentro de los dos (2) días de dictado el acto. Si se hubieran formulado impugnaciones contra el dictamen de evaluación de las ofertas, estas serán resueltas en el mismo acto que disponga la adjudicación.

6. El personal de cada una de las partes no tendrá vinculación y/o subordinación laboral alguna con la otra parte. En virtud de lo expuesto, las personas que presten servicios para la Adjudicataria, serán ajenas a Educ.ar S.E., y al Ministerio de Educación de la Nación quienes no tendrán obligación alguna con respecto a esas personas, ya se trate de responsabilidades derivadas del contrato de trabajo que la Adjudicataria acuerde con dicho personal o de obligaciones previsionales y/o impositivas y/o de otra clase, las que quedan totalmente a cargo de la Adjudicataria



“2012 - Año de Homenaje al doctor D. Manuel Belgrano”

EXPEDIENTE 164/2012/ EDUC.AR. CANAL ENCUESTRO

ANEXO I: PLANILLA DE COTIZACIÓN

PLANILLA DE PRESENTACION DE OFERTAS

REGLON	DESCRIPCION	UNIDAD	CANTIDAD	PRECIO UNITARIO IVA INCL.	PRECIO TOTAL IVA INCL.
Renglón 1	Escritorios con mesa auxiliar lateral	Un.	2		
Renglón 2	Sillas ejecutivas	Un.	5		
Renglón 3	Sillones escritorio	Un.	10		
Renglón 4	Sillas fijas	Un.	50		
Renglón 5	Cestos papeleros	Un.	20		
Renglón 6	Percheros de pie	Un.	20		

TOTAL OFERTA: \$- (Pesos:)

DEBE INCLUIR EL I.V.A. Y DEBE ESTAR ESCRITO A MAQUINA O EN PROCESADOR DE TEXTO, SIN EXCEPCION.

MANTENIMIENTO DE LA OFERTA:

RAZON SOCIAL:

Nº DE CUIT:

DOMICILIO PARA NOTIFICACIONES:

EMAIL Y CONTACTO:

Nº TELEFONICOS:

ANEXO II ESPECIFICACIONES TECNICAS

ADQUISICIÓN DE MOBILIARIO PARA NUEVA SEDE DEDE CANAL ENCuentRO-PAKAPAKA-TECNOPOLIS TV DE EDUCAR S.E. EN ESPACIO PARA LA MEMORIA Y LA PROMOCIÓN Y DEFENSA DE LOS DERECHOS HUMANOS

REGLON N°1

ESCRITORIOS CON MESA AUXILIAR LATERAL

Escritorio de 2 cajones y mesa auxiliar lateral porta CPU. Estructura de tableros de espesor 18 mm. Los verticales en laminado plástico color negro, frentes de cajones y tapa escritorio en laminado color haya, las terminaciones en ABS.

Las correderas de cajones serán metálicas y contarán con cerradura.

Medidas del escritorio: frente: 1,75 m x 0,70 m, altura 0,75 m

Medidas del mueble auxiliar: frente 0,90 m x 0,53 m, altura 0,75

Ubicación: a destinar dentro del edificio del canal

Cantidad: 2 (DOS), uno con mesa auxiliar derecha y uno con mesa auxiliar izquierda.

REGLON N°2

SILLAS EJECUTIVAS

Silla operativa, giratoria con regulación neumática de altura, mecanismo en el respaldo que permita regular la inclinación del mismo. Riñonera con regulación de altura. Contará con apoya cabeza regulable en altura. Base en forma de estrella de 5 ramas fabricada en fibra de vidrio, con ruedas de doble rodamiento de nylon. Respaldo ventilado en malla de tela tejida color negro. Asiento acolchado tapizado en eco cuero color negro.

Ubicación: Control Play Out

Cantidad: 5 (cuatro)

REGLON N°3

SILLONES PARA ESCRITORIOS



“2012 - Año de Homenaje al doctor D. Manuel Belgrano”

Sillón giratorio con regulación neumática de altura, con respaldo alto regulable y apoyabrazos. Base en forma de estrella de 5 ramas fabricada en fibra de vidrio, con ruedas de doble rodamiento de nylon. Asiento acolchado tapizado en tela, respaldo ventilado en malla de tela tejida.

Ubicación: a destinar dentro del edificio del canal.

Cantidad: 10 (diez)

REGLON N°4

SILLAS FIJAS

Sillas sin apoyabrazos de estructura de caño color negro. Asiento y respaldo acolchados, tapizados en eco cuero color negro. Apilables

Ubicación: a destinar dentro del edificio del canal.

Cantidad: 50 (cincuenta)

REGLON N°5

CESTOS PAPELEROS

Cesto cilíndrico de plástico color a elección según catálogo.

Ubicación: a destinar dentro del edificio del canal.

Cantidad: 20 (veinte)

REGLON N°6

PERCHEROS

De pie, estructura de caño y esferas plásticas. Color a elección según catálogo.

Ubicación: a destinar dentro del edificio del canal.

Cantidad: 20 (veinte)

Se adjuntan imágenes similares a los productos requeridos

Escritorios con mesa auxiliar lateral

“2012 - Año de Homenaje al doctor D. Manuel Belgrano”

Color Haya



Color Negro

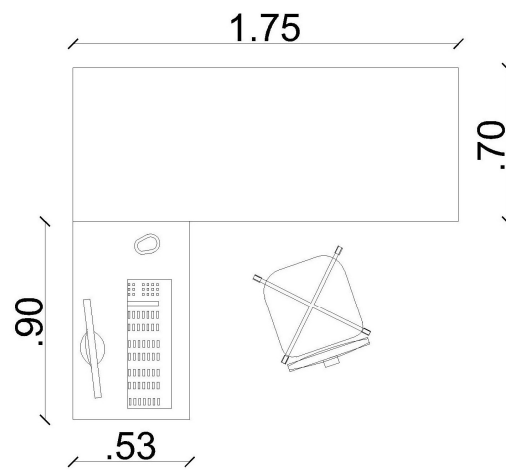
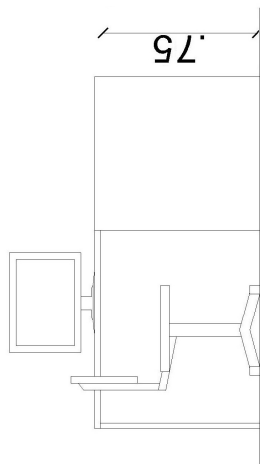
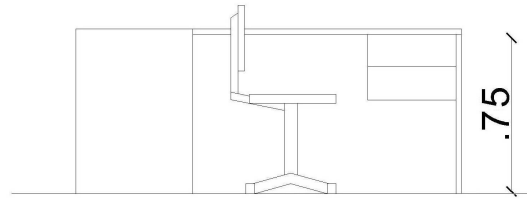
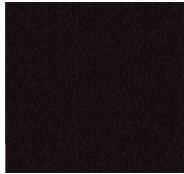

Sillas ejecutivas



Sillones para escritorios (tapizado de asiento y malla de red en color negro)



Sillas fijas



Requisitos a cumplir por el oferente:

El oferente deberá presentar junto con la oferta muestras del sillón giratorio, la silla fija, cesto paplero y el perchero de pie, en nuestro edificio de Av. Comodoro Rivadavia 1151 CABA. Las que serán retiradas del mismo lugar por los oferentes que no hayan sido seleccionados, quienes lo harán a su cargo. No será suficiente la presentación de catálogos. En relación al escritorio, deberá presentar foto, medidas en plano y muestras de los materiales utilizados.

Sin exceptuar lo antes dicho y previo a la entrega de la orden de compra, personal especializado de EDUC.AR S.E. podrá solicitar a cada adjudicatario, una inspección ocular de los elementos cotizados en las instalaciones de la empresa, con el fin de garantizar la calidad de los mismos.

Las entregas definitivas se efectuarán en el mismo edificio y los muebles se ubicarán en las ubicaciones que dará EDUC.AR S.E al adjudicatario, quien retirará de nuestro edificio residuos resultantes de armados y/o embalajes.

Los productos adquiridos deberán contar con garantía certificada por el adjudicatario por el término de 6 (seis) meses.



“2012 - Año de Homenaje al doctor D. MANUEL BELGRANO”

Anexo III Persona Jurídica

Ciudad Autónoma de Buenos Aires, de de 2....-

Sres. Educ.ar Sociedad del Estado

Quien suscribe⁽¹⁾,⁽²⁾ N° en mi carácter de⁽³⁾ de la firma⁽⁴⁾, declaro bajo juramento que la misma:

- no se encuentra incurso en ninguna de las causales de inhabilidad para contratar con el Estado.
- que no mantiene procesos judiciales con el Estado Nacional, sus entidades descentralizadas, ni con ninguno de los organismos incluidos en el artículo 8° de la Ley N° 24.156⁽⁵⁾,
- que presenta una situación regularizada en lo que a aportes previsionales y cumplimiento tributario se refiere.

Sello y firma

(1) Nombre y apellido del presentante.

(2) Tipo de documento, DNI, LC o LE, CI o Pas..

(3) Titular, apoderado, gerente, etc.

(4) Nombre de la empresa.

(5) Comprende la Administración Central y los Organismos Descentralizados, Instituciones de Seguridad Social, Sociedades del Estado, Sociedades Anónimas con Participación Estatal Mayoritaria, todas aquellas otras organizaciones empresariales donde el Estado nacional tenga participación mayoritaria en el capital o en la formación de las decisiones societarias, toda organización estatal no empresarial, con autarquía financiera, personalidad jurídica y patrimonio propio, donde el Estado nacional tenga el control mayoritario del patrimonio o de la formación de las decisiones, incluyendo aquellas entidades públicas no estatales donde el Estado nacional tenga el control de las decisiones y los Fondos Fiduciarios integrados total o mayoritariamente con bienes y/o fondos del Estado nacional.



“2012 - Año de Homenaje al doctor D. MANUEL BELGRANO”

Anexo IV Persona Física

Ciudad Autónoma de Buenos Aires, de de 2....-

Sres. Educ.ar Sociedad del Estado

Quien suscribe (1), (2) N° , declaro bajo juramento que:

- no me encuentro incurso en ninguna de las causales de inhabilidad para contratar con el Estado.
- que no me encuentro incurso en ninguna de las causales de incompatibilidad para contratar con el Estado.
- que no mantengo procesos judiciales con el Estado Nacional, sus entidades descentralizadas, ni con ninguno de los organismos incluidos en el artículo 8º de la Ley N° 24.156 (3),
- que presento una situación regularizada en lo que a aportes previsionales y cumplimiento tributario se refiere.

Sello y firma

(1) Nombre y apellido del presentante.

(2) Tipo de documento, DNI, LC o LE, CI o Pas..

(3) Comprende la Administración Central y los Organismos Descentralizados, Instituciones de Seguridad Social, Sociedades del Estado, Sociedades Anónimas con Participación Estatal Mayoritaria, todas aquellas otras organizaciones empresariales donde el Estado nacional tenga participación mayoritaria en el capital o en la formación de las decisiones societarias, toda organización estatal no empresarial, con autarquía financiera, personalidad jurídica y patrimonio propio, donde el Estado nacional tenga el control mayoritario del patrimonio o de la formación de las decisiones, incluyendo aquellas entidades públicas no estatales donde el Estado nacional tenga el control de las decisiones y los Fondos Fiduciarios integrados total o mayoritariamente con bienes y/o fondos del Estado nacional.