

PLIEGO DE BASES Y CONDICIONES PARTICULARES (*)

EDUC.AR SOCIEDAD DEL ESTADO

I. PROCEDIMIENTO DE SELECCION

Tipo: CONTRATACION DIRECTA	Nº 221	Ejercicio: 2014
Clase: SIN CLASE		
Modalidad: SIN MODALIDAD		

Expediente Nº: 291/2014 - EDUC.AR.S.E.

Rubro Comercial: 58- SERVICIOS COMERCIALES

Objeto de la contratación: REALIZACIÓN INTEGRAL DE LA ESCENOGRAFIA PARA LA SALA NIÑOS DEL MUSEO MALVINAS – SEGUNDO LLAMADO

II. PRESENTACION DE OFERTAS

Lugar / Dirección	Plazo y Horario
Educ.ar S.E. – Av. Comodoro Rivadavia 1151, Mesa de Entradas, Ciudad Autónoma de Buenos Aires, CP (1429).	Días hábiles entre 11:00 y 16:00hs, hasta la fecha y hora fijadas para el acto de apertura.

III. ACTO DE APERTURA

Lugar /Dirección	Día y Hora
Educ.ar S.E. – Av. Comodoro Rivadavia 1151, Mesa de Entradas, Ciudad Autónoma de Buenos Aires, CP (1429).	El día 07.05.2014 a las 16:00 hs.

(*) El Pliego de Bases y Condiciones particulares de esta contratación se puede consultar en <http://portal.educ.ar/acercade/compras/contrataciones-directas-vigent/> y el Pliego de Bases y Condiciones Generales aprobado por acta de directorio Nº 60 que se encuentra disponible en <http://portal.educ.ar/acercade/compras/pliego-unico-de-bases-y-condic/>

IV. ESPECIFICACIONES TECNICAS

Dar cumplimiento de acuerdo al anexo II.

V. PLIEGO DE CONDICIONES PARTICULARES

- 1. Forma de Cotización Requerida:** Deberá cotizarse por escrito utilizando la Planilla de Cotización que se adjunta como Anexo "I" a la presente. La forma de cotización será por renglón único.

"2014 - Año de Homenaje al Almirante Guillermo Brown, en el Bicentenario del Combate Naval de Montevideo"

Todos los precios cotizados se consignarán en Pesos, incluyendo el Impuesto al Valor Agregado (I.V.A.) como precios finales, con el impuesto incorporado. Asimismo, deberá completar los datos solicitados en dicho Anexo sin excepción y dicha oferta deberá llevar firma, aclaración y sello del oferente.

2. Las propuestas se presentarán en sobre cerrado y pegado, que deberá entregarse personalmente en la Coordinación de Contrataciones de Educ.ar S.E., sita en Av. Comodoro Rivadavia 1151, Ciudad Autónoma de Buenos Aires (CP 1429), en días hábiles en el horario de 11 a 16 horas y hasta el horario establecido en el acto de apertura, donde se realizará el acto de apertura correspondiente. En su interior deberán incluirse:
 - Pliego de Bases y Condiciones Particulares, con firma, sello y aclaración del oferente.
 - Anexo I con Planilla de cotización con la propuesta económica, con firma, aclaración y sello del oferente.
 - Anexo II, con firma, aclaración y sello del oferente.
 - Anexo III o IV según corresponda, con firma, aclaración y sello del oferente.
 - Toda la documentación que acredite personería tanto persona física como jurídica con firma, aclaración y sello del oferente.
 - Para acreditar identidad en persona física, deberá acompañar copia de DNI con la leyenda de copia fiel.
 - Para acreditar personería como persona jurídica, deberá acompañar copia del estatuto social, últimas actas con designación de autoridades, copia de DNI del firmante y poder, si corresponde, conjuntamente con la documentación antes mencionada, con la leyenda de copia fiel en toda la documentación.
 - Constancia de Inscripción en AFIP vigente, tanto para persona física como jurídica, con la leyenda de copia fiel, firma, sello y aclaración del oferente.
 - Certificado fiscal para contratar vigente, resolución general AFIP N° 1814 de fecha 11/1/2005 o en su defecto la constancia de certificado fiscal en trámite con fecha y sello legible de la Agencia AFIP correspondiente hasta la presentación del certificado requerido, que deberá efectuarse previo a la adjudicación; y constancia de adhesión al régimen de facturación electrónica, ambos con la leyenda de copia fiel, firma, sello y aclaración del oferente.
 - El oferente deberá constituir domicilio en la Ciudad Autónoma de Buenos Aires o Gran Buenos Aires.
 - Acreditación de capacidad económico-financiera. La información económica del oferente se acreditará con copia autenticada del estado patrimonial y copia de los Balances Generales de cierre de ejercicio, firmadas por Contador Público Nacional y certificadas por el Consejo

"2014 - Año de Homenaje al Almirante Guillermo Brown, en el Bicentenario del Combate Naval de Montevideo"

Profesional de Ciencias Económicas, correspondientes a los dos (2) ejercicios anteriores a la fecha de presentación de la oferta, a fin de ser evaluada a través de los índices de liquidez (AC/PC) y solvencia (A/P). Las personas físicas no monotributistas deberán presentar Certificación de ingresos de los dos últimos años firmadas por Contador Público Nacional, legalizadas por el Consejo Profesional de Ciencias Económicas; y las Sociedades de hecho deberán presentar la DDJJ de Bienes personales Sociedades y Participaciones y la DDJJ de Ganancias de cada uno de los socios de la sociedad, de los últimos dos años.

- Toda la documentación detallada en el pliego de bases y condiciones generales de Educ.ar S.E. con firma, aclaración y sello del oferente.

3. Defectos de Presentación: Toda raspadura y/o enmienda deberá ser salvada indefectiblemente por el oferente en su propuesta, ratificando con su firma la misma. Para el caso de errores u omisiones que, a exclusivo criterio de la Sociedad, resulten meramente formales y que resulten subsanables, se brindará un plazo de cuarenta y ocho (48) horas al presentante para su adecuación a las formalidades requeridas.

4. Mantenimiento de la oferta: treinta (30) días, renovables automáticamente por periodos de treinta (30) días, salvo retracción de la oferta presentada con diez (10) días de antelación, al inicio de cada nuevo período de treinta (30) días.

5. Garantías:

a. Garantía de Oferta: Se presentará junto con la oferta (en original y fotocopia simple, en su caso), por un valor equivalente al cinco por ciento (5%) del total ofertado pudiendo presentarse: en efectivo, mediante depósito en la cuenta de Educ.ar S.E. o giro postal bancario; con cheque certificado contra entidad bancaria, con preferencia del lugar donde se realice la contratación o el domicilio de Educ.ar S.E.; con aval bancario u otra fianza a satisfacción de Educ.ar S.E. constituyéndose el fiador en deudor solidario, liso y llano y principal pagador con renuncia a los beneficios de división y excusión en los términos del artículo 2013 del Código Civil, así como el beneficio de interpelación judicial previa; o con seguro de caución mediante pólizas aprobadas por la Superintendencia de Seguros de la Nación, extendidas a favor de Educ.ar S.E. con domicilio en Saavedra 789 Piso 5 y con pagarés a la vista suscriptos por quienes tengan el uso de la firma social o actúen con poderes suficientes, cuando el monto de la garantía no supere los \$5.000,00. En el caso de póliza de seguro de caución las relaciones entre el Tomador y el Asegurador se rigen por lo establecido en la solicitud accesoria a esta póliza, cuyas disposiciones no podrán ser opuestas al Asegurado. Los actos, declaraciones, acciones u omisiones del Tomador de la póliza, incluida la falta de pago del premio en las fechas convenidas, no afectarán en modo alguno los derechos del Asegurado frente al Asegurador. La utilización de esta póliza implica ratificación de los términos de la solicitud.

La no constitución de la Garantía de Oferta en los términos establecidos en el Pliego de Bases y Condiciones Generales, torna a dicha oferta inadmisibile.

b. Garantía de Anticipo: El adjudicatario deberá integrar una contra garantía por el equivalente al anticipo que perciba equivalente al cincuenta por ciento (50 %) y como requisito previo para su percepción.

La contra garantía de anticipo se podrá constituir en efectivo, mediante depósito en la cuenta de Educ.ar S.E. o giro postal bancario; con cheque certificado contra entidad bancaria, con preferencia del lugar donde se realice la contratación o el domicilio de Educ.ar S.E.; con aval bancario u otra fianza a satisfacción de Educ.ar S.E. constituyéndose el fiador en deudor solidario, liso y llano y principal pagador con renuncia a los beneficios de división y excusión en los términos del artículo 2013 del Código Civil, así como el beneficio de interpelación judicial previa; o con seguro de caución mediante pólizas aprobadas por la Superintendencia de Seguros de la Nación extendidas a favor de Educ.ar S.E. con domicilio en Saavedra 789 Piso 5. En el caso de póliza de seguro de caución las relaciones entre el Tomador y el Asegurador se rigen por lo establecido en la solicitud accesoria a esta póliza, cuyas disposiciones no podrán ser opuestas al Asegurado. Los actos, declaraciones, acciones u omisiones del Tomador de la póliza, incluida la falta de pago del premio en las fechas convenidas, no afectarán en modo alguno los derechos del Asegurado frente al Asegurador. La utilización de esta póliza implica ratificación de los términos de la solicitud.

c. Garantía de cumplimiento de contrato: El adjudicatario deberá integrar la garantía de cumplimiento de contrato del diez por ciento (10%), dentro del término de ocho (8) días de la notificación fehaciente de la Orden de Compra. Vencido dicho plazo se rescindirá el contrato con la pérdida de la garantía de la oferta.

La garantía de cumplimiento de contrato se podrá constituir en efectivo, mediante depósito en la cuenta de Educ.ar S.E. o giro postal bancario; con cheque certificado contra entidad bancaria, con preferencia del lugar donde se realice la contratación o el domicilio de Educ.ar S.E.; con aval bancario u otra fianza a satisfacción de Educ.ar S.E. constituyéndose el fiador en deudor solidario, liso y llano y principal pagador con renuncia a los beneficios de división y excusión en los términos del 2013 del Código Civil, así como el beneficio de interpelación judicial previa; o con seguro de caución mediante pólizas aprobadas por la Superintendencia de Seguros de la Nación, extendidas a favor de Educ.ar S.E. con domicilio en Saavedra 789 Piso 5. En el caso de póliza de seguro de caución las relaciones entre el Tomador y el Asegurador se rigen por lo establecido en la solicitud accesoria a esta póliza, cuyas disposiciones no podrán ser opuestas al Asegurado. Los actos, declaraciones, acciones u omisiones del Tomador de la póliza, incluida la falta de pago del premio en las fechas convenidas, no afectarán en modo alguno los derechos del Asegurado frente al Asegurador. La utilización de esta póliza implica ratificación de los términos de la solicitud.

La no constitución por parte del Proveedor adjudicado de la Garantía de Anticipo y de Cumplimiento del Contrato en los términos establecidos en el Pliego de Bases y Condiciones Generales, faculta a

"2014 - Año de Homenaje al Almirante Guillermo Brown, en el Bicentenario del Combate Naval de Montevideo"

Educ.ar S.E. a dejar sin efecto dicha adjudicación, sin lugar a indemnización o reclamo alguno a favor de los interesados, oferentes o adjudicatarios.

6. De la Adjudicación: La presente Contratación se adjudicará por renglón único. A los fines de la evaluación de las ofertas, se tendrá en cuenta el cumplimiento de los requisitos exigidos en el presente pliego, la idoneidad de los oferentes, el cumplimiento de las especificaciones técnicas solicitadas en el presente pliego, la calidad de los productos ofertados adjudicándose a las propuestas que, ajustándose a lo solicitado, resulten más conveniente para Educ.ar S.E. En caso de igualdad de ofertas se procederá conforme a lo establecido en la ley número 22.431 artículo 8 bis, reglamentada por decreto 312/10.

7. Facultad de Educ.ar S.E.: Educ.ar S.E., podrá dejar sin efecto el procedimiento de la contratación en cualquier momento anterior al perfeccionamiento del contrato sin lugar a indemnización alguna en favor de los interesados, oferentes o adjudicatarios.

8. Moneda de cotización y de pago: La moneda de curso legal en el país.

9. Material con Errores y/o Defectuoso:

A. Educ.ar S.E., practicará controles de calidad sobre los productos provistos por el Adjudicatario. En caso de detectarse fallas de calidad, el Adjudicatario, deberá reponer las unidades defectuosas y Educ.ar S.E., se reserva el derecho a emitir una Nota de Débito por el 10% del total de la factura correspondiente a la entrega parcial defectuosa, en concepto de resarcimiento.

B. Si el Adjudicatario incurriera en forma reiterada por tercera vez en entregas con errores, Educ.ar S.E. podrá rescindir unilateralmente el contrato sin que ello genere derecho a reclamo alguno por parte del Proveedor Adjudicatario. Educ.ar S.E., podrá conservar los bienes recibidos y aceptados por estar en condiciones y procederá a la devolución de aquellos que no cumplan los requisitos de calidad y/o corrección, quedando el Adjudicatario obligado a confeccionar la Nota de Crédito correspondiente por los materiales devueltos. La Factura no será abonada hasta tanto no se reciba la Nota de Crédito correspondiente, a los efectos de regularizar la devolución realizada.

10. Mora, Multa, Sanciones, Penalidades: En caso que el Adjudicatario no cumpliera con lo estipulado de acuerdo a lo establecido en el Pliego de Bases y Condiciones, Educ.ar S.E. emitirá una Nota de Débito por el equivalente al 1% del monto de la Orden de Compra por cada día de mora en concepto de resarcimiento. La mora será automática, a partir del día siguiente a su vencimiento, sin intimación previa alguna.

Si el adjudicatario no brindara correctamente los elementos requeridos en la presente contratación, Educ.ar S.E. podrá rescindir unilateralmente el contrato, sin que ello genere derecho a reclamo alguno por ningún concepto por parte del Proveedor adjudicatario.

Las multas serán de aplicación automática, sin necesidad de notificación expresa.

"2014 - Año de Homenaje al Almirante Guillermo Brown, en el Bicentenario del Combate Naval de Montevideo"

Los importes de las multas a aplicarse se deducirán directamente de los saldos pendientes de pago a favor del Adjudicatario por este contrato. En el supuesto de resultar éstos insuficientes Educ.ar S.E. podrá afectar a tal fin cualquier otra suma que tuviere como crédito el Adjudicatario, afectando en última instancia la Garantía.

Educ.ar S.E. podrá, por causa fundada en la falta de conformidad con los elementos brindados por el adjudicatario, declarar rescindido el contrato sin necesidad de interpelación judicial o extrajudicial, con pérdida de la garantía de cumplimiento del contrato, sin perjuicio de ser responsable el proveedor por los daños y perjuicios que sufiere Educ.ar S.E.

11. Recepción Definitiva:

Toda recepción parcial o total, de un bien o servicio, tendrá carácter provisional hasta tanto se emita el certificado de recepción definitiva, firmado por la Comisión de Recepción de Educ.ar S.E, cuyo teléfono es 4704-4000 int. 4041. El ingreso de bienes o prestación de servicios está sujeto a rechazo por parte de la Comisión de Recepción de Educ.ar S.E. La conformidad definitiva, que será extendida dentro de un plazo no mayor a 10 (diez) días corridos contados a partir de la fecha de recepción provisional, no libera al adjudicatario de la responsabilidad emergente de vicios redhibitorios que se adviertan con posterioridad a la recepción. Habiéndose emitido la recepción definitiva por parte de la Comisión se remitirá copia de la misma a la Coordinación de Presupuestos y Finanzas para realizar el pago correspondiente.

12. Forma de Pago, Facturación y Recepción:

A. Se abonará el 50 % (cincuenta por ciento) del valor total adjudicado dentro de los (diez) días hábiles de la notificación fehaciente de la orden de compra al adjudicatario, en concepto de anticipo financiero previa presentación de la correspondiente factura y previa presentación de la contra garantía mencionada en el presente pliego.

B. El saldo restante del 50 % (cincuenta por ciento), se abonará contra entrega e instalación final dentro de los (10) diez días hábiles previa factura conformada por el Área Requirente de Educ.ar S.E.

C. Las facturas serán entregadas en Av. Comodoro Rivadavia 1151, C.A.B.A. Las mismas deberán contar con la recepción definitiva del área requirente, quien verificará la correcta entrega en tiempo y forma de los bienes, objeto de la presente contratación, como así también de la calidad del producto.

D. Las facturas deberán ser emitidas observando los requisitos de la legislación vigente y volcando en las mismas los números de expediente y orden de compra emitida por Educ.ar S.E. sin excepción.

E. Todos los pagos serán realizados en la Administración de Educ.ar S.E. los días jueves de 10:30 a 13:00 horas en Av. Comodoro Rivadavia 1151 de la Ciudad Autónoma de Buenos Aires, previa presentación por parte de la adjudicataria de la factura pertinente.

F. Los pagos serán efectuados a través de la emisión de cheques cruzados a nombre del adjudicatario, con la cláusula no a la orden. En caso que el trámite sea realizado por una persona

"2014 - Año de Homenaje al Almirante Guillermo Brown, en el Bicentenario del Combate Naval de Montevideo"

autorizada por el adjudicatario, la misma deberá presentar la autorización expresa emitida por el proveedor que identifique nombre, apellido y DNI.

G. Educ.ar S.E. no autorizará ningún pago originado en el presente contrato al CONTRATADO/PROVEEDOR que no se encuentre inscripto en la AFIP en la categoría correspondiente a su ingresos, lo cual será verificado por la Contaduría después de la presentación de la factura. Si se detectare una falta en este sentido, se le comunicará al CONTRATADO/PROVEEDOR, quien bajo su exclusiva responsabilidad e interés, podrá realizar ante la AFIP el trámite correspondiente a su re categorización y presentar nueva factura. En tal caso, el plazo contractualmente previsto para el pago comenzará a computarse a partir de esta fecha.

H. Se comunica a los Proveedores que por la Resolución General N° 3067 (A.F.I.P.), complementaria del Régimen Simplificado para Pequeños Contribuyentes (R.S.), "los sujetos adheridos al Régimen Simplificado para Pequeños Contribuyentes (RS), que por sus ingresos brutos anuales, las magnitudes físicas y el monto de los alquileres devengados anualmente, encuadren en las categorías establecidas como H, I, J, K y L previstas en el Artículo 8° del Anexo de la Ley N° 24.977, sus modificatorias y complementarias, texto sustituido por la Ley N° 26.565, y realicen operaciones de compraventa de cosas muebles, locaciones y prestaciones de servicios, locaciones de cosas y obras o perciban señas o anticipos que congelen el precio, deberán emitir comprobantes electrónicos originales, en los términos de la Resolución General N° 2485, sus modificatorias y complementarias, a los fines de respaldar todas sus operaciones en el mercado interno. No obstante, quedan eximidos de dar cumplimiento a lo dispuesto en dicha norma respecto de la adhesión al régimen. Aquellos sujetos que a la fecha de publicación de la presente se encuentren en alguna de las categorías mencionadas en el primer párrafo de este artículo y que con posterioridad, en virtud de la recategorización cuatrimestral dispuesta por el Artículo 9° de la ley, deban encuadrarse en una categoría inferior, continuarán alcanzados por el régimen especial que se implementa por esta resolución general. Las disposiciones de dicha resolución entraron en vigencia a partir del día 31 de marzo de 2011, resultando de aplicación para las solicitudes de autorización para la emisión de comprobantes electrónicos que se efectúen desde el día 1° de mayo de 2011, inclusive. Los párrafos transcritos corresponden al artículo 1° de la Resolución General N° 3067 (A.F.I.P.). Se recomienda la lectura del texto completo (B.O. N° 32.118 del 2011-03-29).

I. Asimismo cabe aclarar que a partir del 01.11.2010 se exige el cumplimiento de las resoluciones generales de AFIP 1814/05, 2853/10 y 2973/10 a los proveedores de la Administración Nacional, los cuales deberán presentar certificado fiscal para contratar y estarán obligados a emitir comprobante electrónico para aquellas ofertas cuyos montos sean iguales o superiores a \$50.000.

13. Plazo y forma de entrega:

El plazo de entrega dentro de los treinta (30) días corridos a partir de la notificación fehaciente de la orden de compra. Lugar: Edificio destinado al Museo Malvinas dentro del Espacio para la Memoria, Av. Comodoro Rivadavia 1273 – CABA.

14. Consultas:

Deberán ser efectuadas por nota presentada en la sede de Educar S.E., Av. Comodoro Rivadavia 1151, Ciudad Autónoma de Buenos Aires o comunicarse con el Sr. Matías Fernández Madrid al teléfono 011-4704-4000 int. 4098 o por correo electrónico a mfmadrid@educ.gov.ar, hasta 48 horas antes del límite establecido para la presentación de ofertas en el horario de 11 a 16 hs. Los interesados deberán denunciar junto con su oferta, la dirección de correo electrónico a la que podrán realizarse todas las comunicaciones que resulten pertinentes sin excepción.

15. Requisitos establecidos en el presente pliego:

Todos los requisitos establecidos en el presente Pliego son considerados obligatorios y su ausencia o incumplimiento total o parcial, dará lugar al rechazo de la propuesta. Sin embargo, y siempre que se trate de aquellos requisitos que al exclusivo criterio de Educ.ar S.E. sean susceptibles de subsanación, el oferente deberá, dentro del plazo que se estipule contado a partir del día siguiente al de la notificación, proceder a regularizar dicha situación.

16. Admisibilidad de Ofertas:

Resultarán descalificados aquellos oferentes que habiendo presentado servicios en Educ.ar S.E. u otros Organismos Públicos hubieran sido sancionados y/o hubieran hecho abandono del servicio y/o hubiera incurrido en incumplimiento o penalidades. Asimismo, resultarán descalificados aquellos que se encuentren al momento de la apertura de las ofertas o en la etapa de evaluación de aquellas o en la adjudicación, concursado y/o que hayan presentado acuerdo preventivo extrajudicial o que posean pedido de quiebra.

17. Visita al predio:

Es obligatorio, por parte del potencial oferente, coordinar con una visita al lugar citado con el objeto de constatar allí la información mencionada en el presente pliego, evacuando todas las dudas que pudieran surgir de la interpretación de la misma. Esta deberá realizarse con por lo menos 48 horas hábiles previas a la apertura de los sobres. La constancia de visita de obra deberá adjuntar junto con la oferta, requisito sin excepción.

Para coordinar las visitas se deberán comunicar el Sr. Matías Fernández Madrid al teléfono 011-4704-4000 int. 4098 o por correo electrónico a mfmadrid@educ.gov.ar.

18. Responsabilidad:

El personal de cada una de las partes no tendrá vinculación y/o subordinación laboral alguna con la otra parte. En virtud de lo expuesto, las personas que presten servicios para la Adjudicataria, serán ajenas a Educ.ar S.E., y al Ministerio de Educación de la Nación quienes no tendrán obligación

"2014 - Año de Homenaje al Almirante Guillermo Brown, en el Bicentenario del Combate Naval de Montevideo"

alguna con respecto a esas personas, ya se trate de responsabilidades derivadas del contrato de trabajo que la Adjudicataria acuerde con dicho personal o de obligaciones previsionales y/o impositivas y/o de otra clase, las que quedan totalmente a cargo de la Adjudicataria.

19. Nómina del personal:

El Adjudicatario deberá presentar la nómina del personal que cumplirá con la ejecución de los trabajos a contratar antes del comienzo de los mismos.

En los casos en que el Adjudicatario incorpore o reemplace personal a su equipo, deberá comunicarlo a Educ.ar S.E. con anterioridad a la incorporación o reemplazo.

20. Responsabilidad por el personal:

El Adjudicatario deberá responder por la conducta que observe su personal, como así también por los deterioros, desordenes o cualquier hecho anormal derivado de la conducta del mismo. El Adjudicatario tendrá plena responsabilidad por los reclamos que resulten de hechos o actos cometidos por el personal a su cargo, lo que se extenderá a los reclamos por lesiones, muerte o daño a la propiedad, que derive de ellos.

21. Cumplimiento de leyes laborales y cargas sociales:

El Adjudicatario deberá proceder a la contratación de su personal de acuerdo con todos los requisitos exigidos por la legislación laboral vigente.

Asimismo el Adjudicatario se compromete expresamente a dar cumplimiento a todas las obligaciones laborales y de seguridad social respecto del personal; en particular el pago de los salarios y demás cargas sociales y fiscales del personal, sus obligaciones con la seguridad social y seguro de Accidentes de Trabajo, pagos que deberá efectuar dentro de los plazos y modalidades que dichas normas legales exigen.

El Adjudicatario asegura la indemnidad de Educ.ar S.E. por cualquier reclamo efectuado por su personal, ya sea en sede administrativa o judicial.

22. Seguros obligatorios a cargo del Adjudicatario:

El Adjudicatario tomará por su cuenta y a su costo todos los seguros que correspondan de acuerdo a la legislación nacional y de la Ciudad y los mantendrá vigentes hasta la terminación de los trabajos solicitados en la presente contratación.

Especialmente el adjudicatario deberá contratar con cobertura de los riesgos de trabajos dentro de los términos y alcances de la Ley N° 24.557 (Ley de Riesgos de Trabajo), incendio y otros riesgos de la obra y el seguro de vida obligatorio en los términos del decreto N° 1567. Asegurará a todos los empleados del Contratista afectados a la ejecución de los servicios contratados. Esta cobertura incluirá la responsabilidad civil del empleador derivada de accidentes de trabajos. Asimismo, el contratista deberá dar estricto cumplimiento a la legislación vigente respecto de Higiene y Seguridad

en el Trabajo; la falta de cumplimiento de la misma será motivo bajo apercibimiento de aplicación de multa conforme a lo indicado en el presente pliego. Asimismo, la adjudicataria deberá presentar la nómina del personal que estará abocada a los trabajos objeto de la presente contratación y póliza del seguro de ART que cubra a ese personal. Educ.ar S.E. podrá solicitar en cualquier momento copia de todos los seguros antes mencionados.

La contratación de seguros en modo alguno liberará al Contratista de sus responsabilidades con Educ.ar S.E, excepto en caso de liberación del obligado por el asegurador.

23. La presentación de la oferta significará por parte del Oferente la conformidad y aceptación de las cláusulas del pliego de bases y condiciones particulares, del Pliego de especificaciones Técnicas y del pliego de bases y condiciones generales que rigen la presente contratación.

VI. OBSERVACIONES GENERALES

1. No será necesario presentar garantías en los siguientes casos: a) Contrataciones con entidades estatales (del sector público nacional, provincial y municipal), entes públicos no estatales y organismos multilaterales; b) Adquisiciones de derechos de emisión y/o exhibición y/o de derechos de autor cuando los usos y costumbres de ese mercado no lo tengan claramente establecidos y/o el requerimiento de garantía actúe en desmedro de las mejores condiciones contractuales para Educ.ar S.E.; c) En las contrataciones de avisos publicitarios y d) Cuando el monto de la garantía no fuere superior a pesos dos mil quinientos (\$ 2.500).
2. Todo conflicto que pueda presentarse entre el presente pliego y el Pliego Único de Bases y Condiciones Generales se resolverá en favor del presente.
3. El dictamen de evaluación de las ofertas deberá comunicarse a todos los oferentes por nota con constancia de recepción o por cualquier otro medio que acredite su conocimiento por parte del oferente. Los interesados podrán impugnarlo dentro las cuarenta y ocho (48) horas de notificados. Durante ese término el expediente se pondrá a disposición de los oferentes para su vista. Como requisito previo para impugnar los oferentes deberán acompañar una garantía equivalente al tres por ciento (3 %) del monto por ellos cotizado para el renglón o renglones objeto de impugnación. La garantía será devuelta a los impugnantes si la impugnación fuera resuelta favorablemente. En caso contrario, la perderán a favor de Educ.ar S.E.
4. Para el caso de errores u omisiones que a exclusivo criterio de la Sociedad, resulten meramente formales y que resulten subsanables, se brindará un plazo de cuarenta y ocho (48) horas a la interesada para su adecuación a las formalidades requeridas.
5. La Adjudicación será resuelta por la Gerencia General y será notificada fehacientemente al adjudicatario dentro de las cuarenta y ocho (48) horas de dictado el acto. Si se hubieran

"2014 - Año de Homenaje al Almirante Guillermo Brown, en el Bicentenario del Combate Naval de Montevideo"

formulado impugnaciones contra el dictamen de evaluación de las ofertas, estas serán resueltas en el mismo acto que disponga la adjudicación.

EXPEDIENTE N° 291/2014/C.DIRECTA N° 221 EDUC.AR. S.E. – MUSEO MALVINAS

ANEXO I: PLANILLA DE COTIZACIÓN

REGLON	DESCRIPCION	UNIDAD DE MEDIDA	CANTIDAD	PRECIO TOTAL IVA INCL.
UNICO	Realización integral de la escenografía que ambientará la Sala de Niños del Museo Malvinas.	Un.	1	

TOTAL OFERTA: \$
(Pesos:)

DEBE INCLUIR EL I.V.A. Y DEBE ESTAR ESCRITO A MAQUINA O EN PROCESADOR DE TEXTO, SIN EXCEPCION.

RAZON SOCIAL:

N° DE CUIT:

DOMICILIO PARA NOTIFICACIONES:

EMAIL Y CONTACTO:

N° TELEFONICOS:

ANEXO II

ESPECIFICACIONES TÉCNICAS

Ref.: Exp. N° 291/14 – CD N° 221/14 – Realización de escenografía Sala de Niños – Museo Malvinas

“LA ASOMBROSA EXCURSION DE ZAMBA EN LAS ISLAS MALVINAS”

1. ENTRADA Y PARED DIVISORIA

1.1 - Se deberá realizar una pared divisoria de 10mts x 2,50 mts x 1,40mts de espesor en su parte más ancha. Fabricada en durlock y caño estructural facetado. El mismo debe contener en la parte central una sala técnica donde estará alojado el mueble que servirá para recargar y organizar las tabletas.

La pared tendrá además 3 (tres) puertas para el ingreso a cada uno de los espacios que este volumen conforma. El finish de esta estructura tendrá en su totalidad un acabado satinado o semi-mate realizado con pintura sintética. El color será a definir dentro de la gama de los grises claros, posiblemente con algún tono de color. (Ver plano adjunto).

"2014 - Año de Homenaje al Almirante Guillermo Brown, en el Bicentenario del Combate Naval de Montevideo"

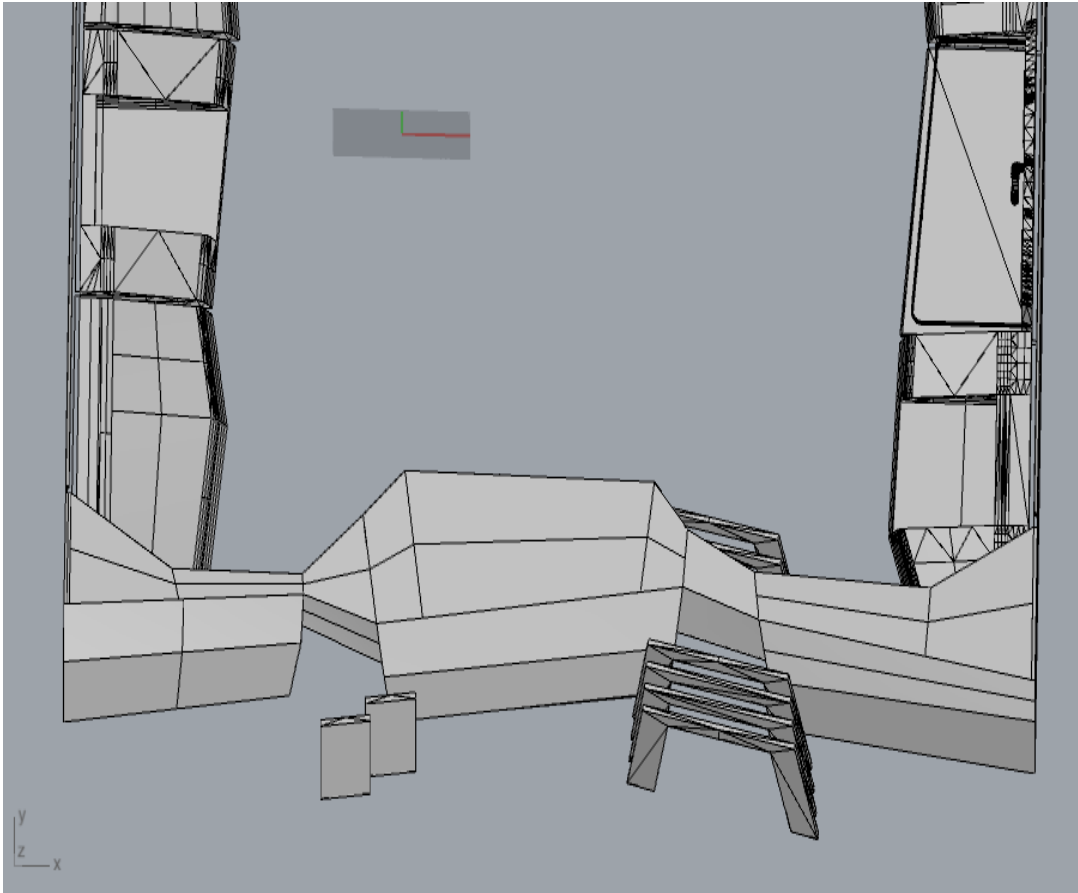

1.2 Se deben incluir 6 (seis) arcos de madera decorando y marcando el ingreso principal hacia la sala de Realidad Aumentada. Con una terminación semi-mate. Colores: amarillo, verde, naranja, celeste, magenta.



"2014 - Año de Homenaje al Almirante Guillermo Brown, en el Bicentenario del Combate Naval de Montevideo"

1.3 – Se deberán realizar 7 (siete) corpóreos 2D que serán “personajes” de la sala. Entre ellos se encontrará a Zamba – característico de la señal Paka Paka - y animales que integran la fauna de las Islas Malvinas: ballena, albatros, peces de diferentes especies, lobo marino, entre otros. Será 1 de cada ejemplar, y los mismos se definirán con la Dirección Artística de la Sala. Los corpóreos serán montados sobre estructuras 2D con espesores aproximados de entre 5 y 7 centímetros.



1.4 – Se deberán realizar 8 m2 de gráfica que se aplicará sobre la superficie de la pared divisoria. Esta decoración se realizará en ploteo vinílico impreso a color. Diseños a definir con la Dirección Artística de la Sala.

1.5 – Se deberán realizar 10 m2 de gráfica que se aplicará sobre las paredes de hormigón laterales. Esta decoración se realizará en ploteo vinílico impreso a color. Diseños a definir con la Dirección Artística de la Sala.

"2014 - Año de Homenaje al Almirante Guillermo Brown, en el Bicentenario del Combate Naval de Montevideo"



2. INTERIOR

2.1 - Se deberá realizar una tarima de 28mts x 1,50mts x 0,50mts. La misma deberá dividirse en 9 (nueve) módulos independientes correspondientes a cada una de las nueve estaciones de juego y respetando la forma del plano original. Dicha tarima debe estar construida en mdf de entre 5 y 18mm de espesor (dependiendo la zona de la tarima). Toda la tarima tendrá un acabado laqueado semi-mate. Color a definir.

"2014 - Año de Homenaje al Almirante Guillermo Brown, en el Bicentenario del Combate Naval de Montevideo"



En cada una de estas estructuras se colocará el nombre y logo de la estación del juego, aplicándolo con una media esfera de acrílico retroiluminado, de 18 cm de diámetro.

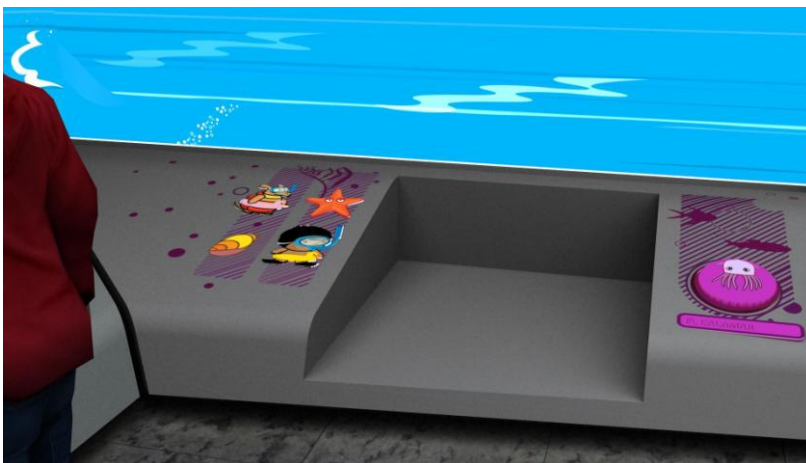

Asimismo, contendrán las figuras de la flora y fauna respectiva de cada juego. Todas estas figuras serán retroiluminadas. Para este efecto, se utilizará acrílico lechoso de 3 mm de espesor y ploteo vinílico impreso translúcido. Las medidas de estas figuras variarán entre los 15 cm y los 35 cm aproximadamente. Se definirán con la Dirección Artística de la Sala las medidas en cada caso.

"2014 - Año de Homenaje al Almirante Guillermo Brown, en el Bicentenario del Combate Naval de Montevideo"



Cuatro (4) de las citadas tarimas deberán contener un espacio destinado a albergar un marcador cada una, en forma de pecera de acrílico translucido de 1,00 x 0,85 x 0,15 mts

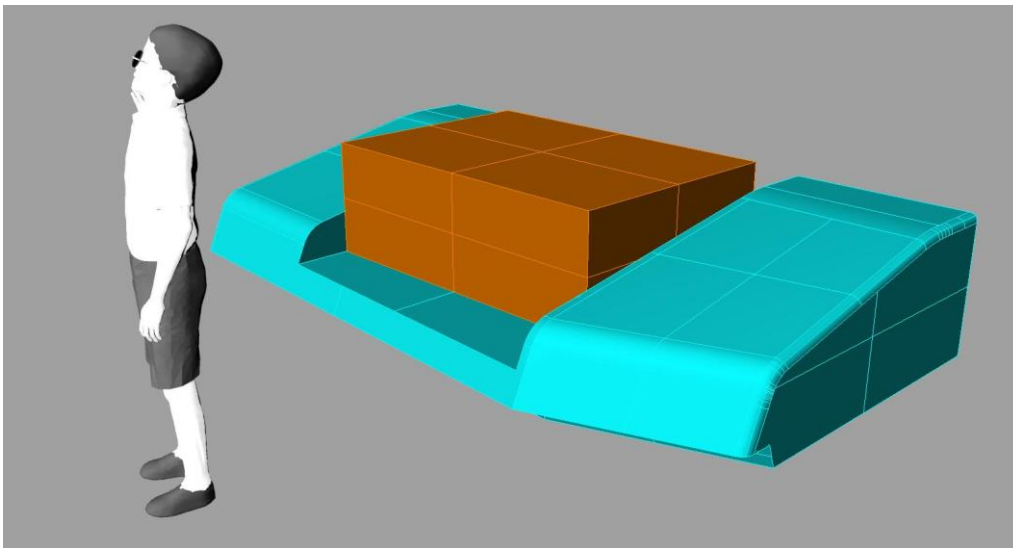

2.2 – Se realizará 1 (uno) volumen escenográfico con forma de submarino realizado en madera de 10 cm de espesor y con accesorios para aportar mayor realismo (curvatura del ángulo para dar la sensación de redondez, caños, botones, palancas, etc). Asimismo deberá contar con una baranda de seguridad construida en madera o PVC, para evitar que los niños ingresen a la escenografía.

Esta estructura debe ser en color blanco para poder proyectar sobre ella.

Dentro de la estructura del submarino será alojada una cámara fotográfica de técnica

"2014 - Año de Homenaje al Almirante Guillermo Brown, en el Bicentenario del Combate Naval de Montevideo"

(provista por Educ.ar SE).



2.3 – Deberá realizarse 1 (uno) volumen escenográfico con forma de acantilado de 40cm x 40cm realizado en madera de 20 cm de espesor en su lado más ancho para despegarlo de la pared en donde sucede la proyección.

Esta estructura debe ser en color blanco para poder proyectar sobre ella.

2.4 – Se requieren 30 m² de gráfica a aplicar sobre la superficie del piso. La misma debe ser impresa sobre vinilo plástico de alto tránsito. Diseño a definir con la Dirección Artística de la Sala.

2.5 – Se requieren 6 m² de gráfica a aplicar sobre la superficie de la pared divisoria en su lado interno. Esta decoración debe realizarse en ploteo vinílico impreso a color. Diseño a definir con la Dirección Artística de la Sala.

2.6 – Pintura cielorraso: Deberá pintarse el cielorraso de la sala en color negro mate para ayudar a la lectura de la proyección y se deberá agregar una moldura multicolor que delimitará el espacio existente entre la película animada y el techo real.

ELECTRICIDAD:

Toda solución eléctrica que resulte necesaria para la escenografía, debe estar contemplado en la realización de la misma.

Deberá proveerse de electricidad e iluminación a la sala técnica situada entre los paneles de la entrada al sector de Realidad Aumentada (mencionada en el punto 1.1 del presente anexo de Especificaciones Técnicas).

Dicha sala técnica requiere:

- 8 tomas eléctricos
- 6 tomas de red
- artefacto/s de luz
- cableado desde los tomas provistos en la sala.

REQUISITOS GENERALES:

Se requiere cotización 'Llave en mano', incluyendo traslados y montaje en las instalaciones del Museo Malvinas.

IMPORTANTE: Todos los materiales y construcciones deben contar con el tratamiento ignífugo correspondiente.

Todas las tareas y definiciones que tengan que ver con el diseño deberán coordinarse y trabajarlas en conjunto con la Dirección Artística de la Sala de Niños del Museo Malvinas.

"2014 - Año de Homenaje al Almirante Guillermo Brown, en el Bicentenario del Combate Naval de Montevideo"

ANEXO PLANOS

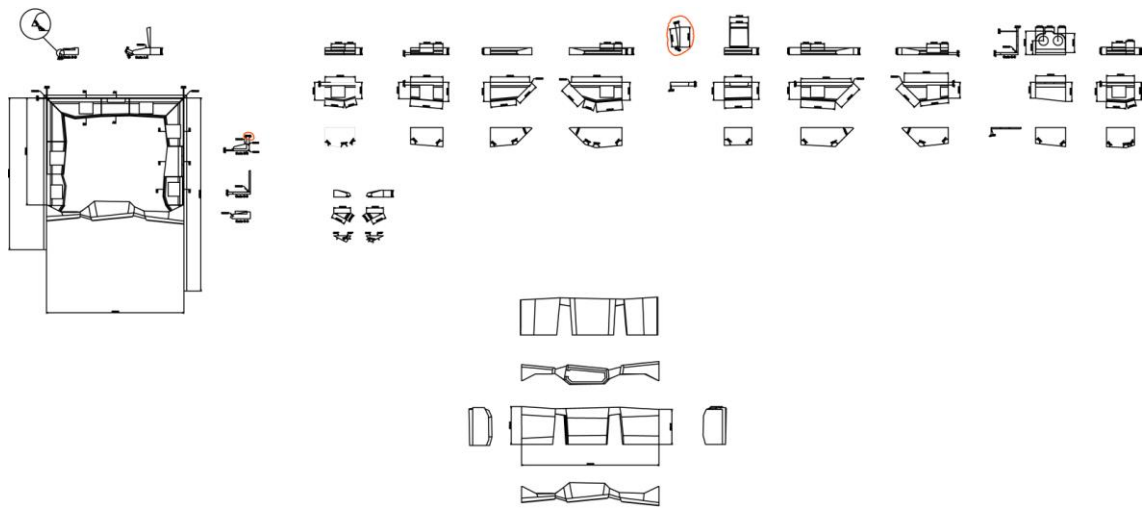
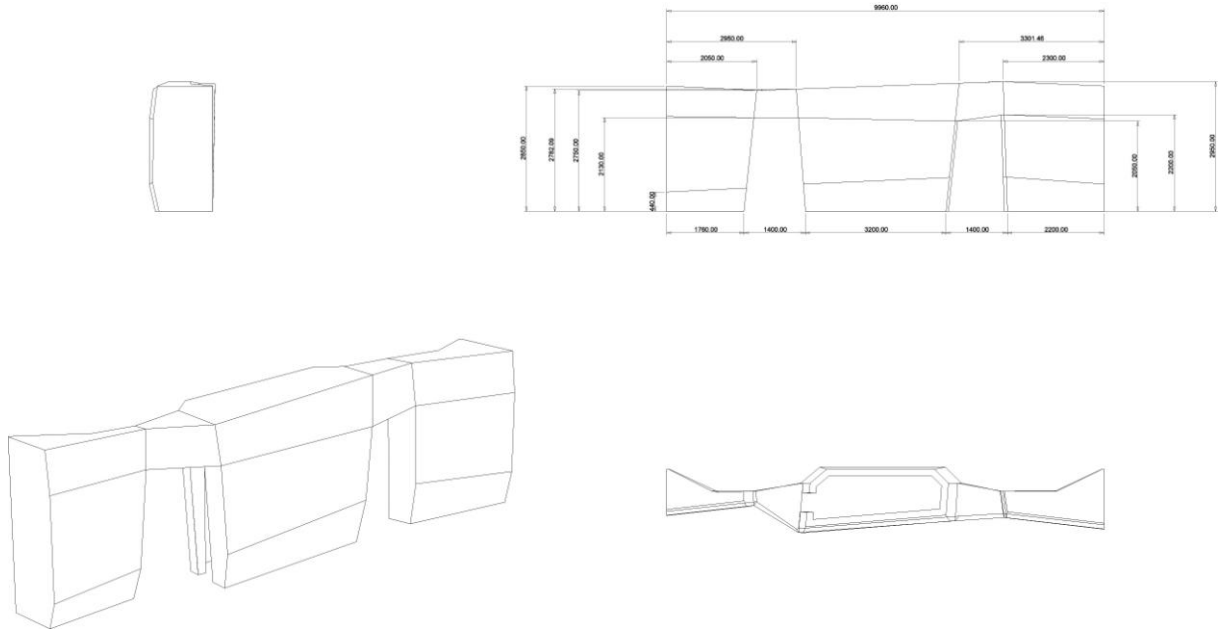

"2014 - Año de Homenaje al Almirante Guillermo Brown, en el Bicentenario del Combate Naval de Montevideo"

ANEXO III PERSONA JURÍDICA

Ciudad Autónoma de Buenos Aires, de de 2....-

Sres. Educ.ar Sociedad del Estado

Quien suscribe (1), (2) N°
..... en mi carácter de (3) de la firma
..... (4), declaro bajo juramento que la misma:

- no se encuentra incurso en ninguna de las causales de inhabilidad para contratar con el Estado.
- que no mantiene procesos judiciales con el Estado Nacional, sus entidades descentralizadas, ni con ninguno de los organismos incluidos en el artículo 8º de la Ley N° 24.156 (5),
- que presenta una situación regularizada en lo que a aportes previsionales y cumplimiento tributario se refiere.

Sello y firma

(1) Nombre y apellido del presentante.

(2) Tipo de documento, DNI, LC o LE, CI o Pas..

(3) Titular, apoderado, gerente, etc.

(4) Nombre de la empresa.

(5) Comprende la Administración Central y los Organismos Descentralizados, Instituciones de Seguridad Social, Sociedades del Estado, Sociedades Anónimas con Participación Estatal Mayoritaria, todas aquellas otras organizaciones empresariales donde el Estado nacional tenga participación mayoritaria en el capital o en la formación de las decisiones societarias, toda organización estatal no empresarial, con autarquía financiera, personalidad jurídica y patrimonio propio, donde el Estado nacional tenga el control mayoritario del patrimonio o de la formación de las decisiones, incluyendo aquellas entidades públicas no estatales donde el Estado nacional tenga el control de las decisiones y los Fondos Fiduciarios integrados total o mayoritariamente con bienes y/o fondos del Estado nacional.

"2014 - Año de Homenaje al Almirante Guillermo Brown, en el Bicentenario del Combate Naval de Montevideo"

ANEXO IV PERSONA FÍSICA

Ciudad Autónoma de Buenos Aires, de de 2....-

Sres. Educ.ar Sociedad del Estado

Quien suscribe (1), (2) N°
....., declaro bajo juramento que:

- no me encuentro incurso en ninguna de las causales de inhabilidad para contratar con el Estado.
- que no me encuentro incurso en ninguna de las causales de incompatibilidad para contratar con el Estado.
- que no mantengo procesos judiciales con el Estado Nacional, sus entidades descentralizadas, ni con ninguno de los organismos incluidos en el artículo 8º de la Ley N° 24.156 ⁽³⁾,
- que presento una situación regularizada en lo que a aportes previsionales y cumplimiento tributario se refiere.

Sello y firma

(1) Nombre y apellido del presentante.

(2) Tipo de documento, DNI, LC o LE, CI o Pas..

(3) Comprende la Administración Central y los Organismos Descentralizados, Instituciones de Seguridad Social, Sociedades del Estado, Sociedades Anónimas con Participación Estatal Mayoritaria, todas aquellas otras organizaciones empresariales donde el Estado nacional tenga participación mayoritaria en el capital o en la formación de las decisiones societarias, toda organización estatal no empresarial, con autarquía financiera, personalidad jurídica y patrimonio propio, donde el Estado nacional tenga el control mayoritario del patrimonio o de la formación de las decisiones, incluyendo aquellas entidades públicas no estatales donde el Estado nacional tenga el control de las decisiones y los Fondos Fiduciarios integrados total o mayoritariamente con bienes y/o fondos del Estado nacional.